

ISTRUZIONI DI MONTAGGIO LCD 8 - LCD 9

Dopo aver scelto la zona d'installazione del supporto TV LCD assicurarsi che la parete interessata all'applicazione sia di calcestruzzo o mattoni pieni. Per le pareti di altri materiali consultare un installatore di vostra fiducia.

Nel caso di pareti in calcestruzzo o mattoni pieni, posizionare la base come indicato in figura 1 e iniziare con il foro in basso effettuando un foro preliminare di 5 mm allargare, quindi, il foro a 8 mm con profondità 60 mm. Fissare la base in posizione verticale con il relativo tassello. Segnare con una matita gli altri tre fori, quindi forare con una punta di diametro 5 mm e, in seguito, allargare a 8 mm con profondità 60 mm. Inserire i rimanenti tre tasselli e fissare la base (fig. 2).

Se tutto è stato eseguito correttamente si può ora montare il gruppo girevole con la mostrina copriviti (fig. 3) inserendoli fino alla battuta in basso sulla prima vite messa, facendo attenzione che la mostrina si alloggi nelle scanalature laterali.

Individuare sul retro del TV LCD i fori predisposti dal costruttore per il fissaggio, prendere la piastra di attacco per il TV e posizionarla sul retro del TV lcd. Avvitare la piastra sul retro TV come indicato nella fig.4.

Inserire i tappi estetici sulla base, prendere il TV lcd e agganciare i becchi della piastra sull'apposito perno alle estremità del gruppo girevole (fig.5). Inserire il pomello nell'asola superiore della piastra e avvitare con l'inclinazione desiderata.

ATTENZIONE: avvitare bene il pomello portandolo fino a battuta per impedire lo sganciamento accidentale del TV (fig.6).

AVVERTENZE

Per la pulizia utilizzare un panno asciutto morbido. Non idoneo ad ambienti esterni. Il fabbricante non si assume alcuna responsabilità per anomalie dovute ad un impiego diverso da quello indicato nelle istruzioni.

La Europe net s.r.l. offre ai propri clienti la garanzia del presente prodotto per un periodo di 5 anni a partire dalla data di acquisto. Lo scontrino fiscale o la fattura di acquisto sono gli unici documenti che danno diritto alle prestazioni in oggetto e devono essere presentati al momento della richiesta di intervento.

La Europe net s.r.l. garantisce che, in caso di difetti causati da errori di produzione o difetti del materiale, il prodotto verrà riparato o, se necessario, sostituito gratuitamente. Dalla garanzia è esplicitamente esclusa la normale usura.

In tutti i casi di intervento in garanzia il cliente dovrà contattare la Europe net ed, in seguito, inviare a proprie spese il prodotto, le spese per la spedizione di ritorno saranno a carico della Europe net.

La garanzia decade in caso di:

- Montaggio o utilizzo non appropriato.
- In caso siano state apportate modifiche al prodotto.
- Il difetto sia imputabile a cause esterne (agenti atmosferici, temperature troppo basse o troppo alte, solventi, agenti chimici, graffiature).

LCD 8 - LCD 9 - ASSEMBLY INSTRUCTIONS

Check Wall Strength: After deciding on the location for the LCD TV support, first make sure that the wall material is strong enough for the installation (solid bricks is normally fine). For walls made of other materials it is advisable to seek advice from a knowledgeable person such as a builder or professional.

Place the base as shown in Figure 1 and start with the bottom hole. Make a preliminary hole of 5 mm diameter then enlarge this to a depth of 60 mm. Once the initial hole has been prepared, fix the base in a vertical position with the rawl plugs and screws provided. Then, with a pencil, mark the location for the other three holes that should be prepared in the same way : make a preliminary hole of 5mm diameter then enlarge it to 8mm to a depth of 60mm). Insert now the remaining rawl plugs and screws and fix the base (fig. 2).

If everything has been executed correctly, you can now mount the rotating arm with the BRAVO badge (fig. 3) and insert them as low as possible into the fixed base, it should be level with the first inserted screw. Make sure that the badge is positioned correctly in the lateral grooves of the base.

Identify at the back of your LCD TV the holes prepared by the manufacturer for mounting, take the plate and place it to the back of the LCD TV. Screw down the plate on the back of the TV as indicated in fig.4.

Insert the taps on the base, take the TV LCD and hook the clips of the plate to the segments on the extremities of the rotating arm. Insert the knob and screw down (fig.5)

NOTICE: make sure the knobs are well screwed to avoid the screen accidentally falling down (fig. 6).

WARNING

Clean with a dry and smooth cloth. Not suitable for outdoor use.

The manufacturer is not responsible for any damage caused by a different use from the one indicated in the instructions.

Product Guarantee :

"Europe net" guarantees the product for 5 years from the date of purchase.

"Europe net" guarantees that in case of any faults caused by production or defective materials, the product will be repaired and, if necessary, replaced free of charge.

Guarantee does not cover:

- Normal Wear & Tear.
- Modification of the product.
- Defects caused by external causes (atmospheric agents, too low or too high temperatures, solvents, chemical agents, scratches).

MONTAGEANLEITUNG FÜR DIE WANDHALTERUNG LCD 8 - LCD 9

Bei der Wahl der Wand, an der die TV-Wandhalterung LCD 8 - LCD 9 befestigt werden soll, besonders darauf achten, dass die Wand aus Beton oder Vollziegel ist; bei anderem Baumaterial einen Fachmann Ihres Vertrauens zu Rate ziehen.

Bei Beton- oder Vollziegelwänden ist es ratsam mit dem unteren Loch zu beginnen (Abb.1). Zunächst ein Loch von 5 mm Durchmesser bohren und darauf dieses bis zu 8 mm Durchmesser und 60 mm Tiefe vergrößern. Die Wandhalterung senkrecht mit der Dübelschraube befestigen. Mit einem Bleistift die weiteren drei Löcher markieren und drei Löcher mit einem Durchmesser von 5 mm bohren, dann diese bis zu 8 mm Durchmesser und 60 mm Tiefe vergrößern. Die drei letzten Dübel einsetzen und die Wandhalterung festschrauben (Abb. 2).

Soweit alles korrekt durchgeführt worden ist, kann mit der Montage der drehbaren TV-Halterung begonnen werden, indem die Abdeckung (Abb. 3) bis zum Anschlag auf die unterste, als erste eingesetzte Schraube eingeführt wird. Dabei darauf achten, dass die Abdeckung in die Seitenschlitze eingeschoben wird. Auf der Rückseite des LCD-Fernsehers die vom Hersteller vorgesehenen Halterungslöcher ausfindig machen, die Halterungsplatte an den LCD-Fernseher entsprechend anlegen und unter besonderer Beachtung der Abb. 4 festschrauben.

Die Deckelstüpsel in die Wandhalterung einsetzen. Darauf den LCD-Fernseher nehmen und die Haken der Halterungsplatte in die Stifte an den Enden der drehbaren TV-Halterung einhaken.

ACHTUNG: die Schraubbolzen fest bis zum Anschlag festschrauben, damit der Fernseher nicht versehentlich herunterfällt.

Europe net s.r.l. bietet den eigenen Kunden auf das vorliegende Produkt eine 5jährige Garantie ab dem Kaufdatum. Nur der Kassenzettel oder die Kaufrechnung geben ein Anrecht auf Garantie; diese sind im Moment der Anforderung eines Eingriffs vorzulegen.

Europe net s.r.l. garantiert dafür, dass im Fall von Herstellungsfehlern oder Materialdefekten das Produkt repariert oder, wenn notwendig, kostenlos umgetauscht wird. Normale Abnutzung ist ausdrücklich von der Garantie ausgeschlossen.

Im Fall von Garantieeingriffen muss der Kunde Europe net kontaktieren und dann auf eigene Kosten das Produkt einsenden; die Kosten für die Rücksendung gehen zu Lasten von Europe net.

Die Garantie verfällt im Fall von:

- nicht sachgerechter Montage oder Verwendung.
- bei Veränderungen am Produkt.
- einem Defekt, der auf äußere Ursachen zurückgeht (atmosphärische Einflüsse, zu kalte oder zu heiße Temperaturen, Lösungsmittel, chemische Stoffe, Kratzer).

LCD 8 - LCD 9 - NOTICE ET INSTRUCTIONS DE MONTAGE

Après avoir choisi l'endroit où installer le support LCD, assurez-vous que le mur intéressé par l'application soit en bétons ou en briques pleines. Pour les murs en d'autres matériaux, consultez un installateur de confiance.

Si le mur est en béton ou en briques pleines, il est conseillé de commencer par le trou en bas (Fig. 1). Faites un trou préalable de 5 mm que vous élargirez ensuite à 8 mm sur une profondeur de 60 mm. Fixez la base en position verticale avec une des vis tamponnées. Marquez l'emplacement des trois autres trous avec un crayon. Percez-les avec une pointe de 5 mm de diamètre et élargissez-les ensuite à 8 mm sur une profondeur de 60 mm. Introduisez les trois autres vis tamponnées et fixez le support (Fig. 2).

Si l'ensemble a été effectué correctement, vous pouvez maintenant monter le bras tournant avec les couvercles couvre-vis (Fig. 3) en les introduisant le plus bas possible, sur la première vis qui a été mise, en faisant attention à ce que le couvercle s'insère dans les rainures latérales.

Prenez la plaque et positionnez-la à l'arrière de l'écran LCD en correspondance des trous préparé par le producteur. Fixez la plaque au moyen des vis fournies comme montre la Figure 4.

Introduisez les bouchons esthétiques sur les supports et accrochez les becs de la plaque sur le bras tournant (Fig. 5). Introduisez le pommeau sur les boutons au-dessus du crochet et vissez-le lorsque vous atteignez l'inclinaison souhaitée (Fig.5).

ATTENTION: Vissez bien le pommeau à fond pour empêcher que le téléviseur se décroche accidentellement (Fig.6).

AVERTISSEMENT

Nettoyer avec un chiffon souple et sec.

Ne convient pas pour une installation extérieure.

Le fabricant décline toute responsabilité pour les anomalies causées par une autre utilisation que celle qui est indiquée dans les instructions.

Europe net garantit ce produit à sa clientèle pour une durée de 5 ans à compter de la date d'achat.

Europe net garantit, en cas de défauts de fabrication ou de matériaux défectueux, que le produit sera réparé ou, si nécessaire, remplacé gratuitement.

L'usure normale est explicitement exclue de la garantie.

La garantie déchoit en cas de

- Montage ou utilisation non appropriés.

- Modifications apportées au produit.

- Défaut attribuable à des causes extérieures (agents atmosphériques, températures trop basses ou trop élevées, solvants, agents chimiques, griffes).

LCD 8 - LCD 9 - CONSEJOS E INSTRUCCIONES DE MONTAJE

Después de seleccionar la zona de instalación del soporte LCD, asegúrese que la pared elegida para la instalación sea de cemento o de ladrillo compacto. Para paredes de otros materiales, consultar a un instalador de confianza.

En caso de paredes de cemento o de ladrillo compacto, se aconseja comenzar con el agujero de abajo (Fig. 1), efectuando un agujero inicial de 5mm; ampliar luego el agujero a 8mm, con una profundidad de 60mm. Fijar la base en posición vertical con el taco correspondiente. Marcar con un lápiz los otros 3 agujeros, luego perforar con una broca de 5mm de diámetro y, a continuación, ampliar a 8 mm, con 60 mm de profundidad. Introducir los otros tres tacos y fijar la base (Fig.2).

Si todo se ha hecho correctamente, se pueden montar el brazo giratorio con las piezas cubretornillos (Fig.3), introduciéndolos hasta el tope hacia abajo sobre el primer tornillo que se colocó, teniendo cuidado que la pieza cubretornillo se aloje en las ranuras laterales.

Tomar la plancha y posicionarla en la parte trasera de la pantalla LCD en correspondencia de los agujeros predispuestos por el constructor y fijarla con los tornillos y las tuercas suministradas como indicado en las imágenes 4. Introducir las tapas estéticas sobre las bases y enganchar los ganchos de la placa en los pernos especiales de los extremos del brazo giratorio (Fig.5).

Introducir la perilla en la ranura de la placa y atornillar hasta que la inclinación sea la deseada (Fig.5).

ATENCIÓN: Atornillar bien la perilla hasta el tope, para impedir el desprendimiento accidental del TV (Fig.6).

ADVERTENCIAS

Para la limpieza usar un paño seco y suave.

No es idóneo para ambientes exteriores.

Europe net s.r.l. ofrece a sus clientes la garantía del presente producto por un período de 5 años contados a partir de la fecha de compra.

Europe net s.r.l. garantiza que en caso de defectos causados por fallas de fabricación o defecto de los materiales, el producto será reparado o, si fuera necesario, será reemplazado gratuitamente.

De la garantía queda explícitamente excluido el desgaste normal.

La garantía caduca en caso de:

- Montaje o uso inadecuado.

- Modificaciones aportadas al producto.

- Que el defecto sea imputable a causas externas (agentes atmosféricos, temperaturas excesivamente bajas o altas, solventes, agentes químicos, rayado).

INSTRUÇÕES PARA A MONTAGEM LCD 8 - LCD 9

Após ter escolhido a zona de instalação do suporte TV LCD, certificar-se de que a parede onde será feita a aplicação seja de betão ou de tijolos maciços. Para paredes de outros materiais consultar um instalador de sua confiança.

No caso de paredes de betão ou de tijolos maciços aconselha-se iniciar com o furo inferior (Fig.1), executando um furo preliminar de 5 mm que será então alargado até 8 mm com uma profundidade de 60 mm. Fixar a base em posição vertical com o respectivo calço. Marcar com um lápis os outros três furos e furar utilizando uma ponta com diâmetro de 5 mm, alargando em seguida até 8 mm com uma profundidade de 60 mm. Inserir os calços restantes e fixar a base (Fig.2).

Se tudo foi executado correctamente, pode-se agora montar o grupo giratório com a peça de cobertura dos parafusos (fig. 3), introduzindo-a até apoiar em escada embaixo do primeiro parafuso colocado. Prestar atenção que a peça assente bem nas ranhuras laterais.

Localizar na parte traseira do TV LCD os furos predispostos pelo fabricante para a fixação, apanhar a placa de engate para a TV e posicioná-la na parte traseira da TV lcd. Parafusar a placa na parte traseira da TV como mostrado na figura fig.4.

Introduzir as tampas estéticas na base, apanhar a TV lcd e engatar os bicos da placa nos eixos próprios situados na extremidade do grupo giratório (fig.5).

Introduzir os punho esférico no furo e parafusar. (fig.5)

ATENÇÃO: parafusar bem o punho esférico até levá-los em escala para impedir o desengate acidental da TV (fig.6).

AVISOS

Limpe com um pano seco e liso. Não apropriado para uso fora de casa.

O fabricante não é responsável por nenhum dano causado por um uso diferente daquele indicado nas instruções.

A "Europe Net" garante que em caso de haver qualquer defeito causado pela produção ou materiais deficientes, o produto será reparado ou, caso seja necessário, substituído gratuitamente.

A garantia não cobre

- Danos em roupas.

- Montagem ou uso incorrecto do produto.

- Modificação do produto.

- Defeitos causados por causas externas (agentes atmosféricos, temperaturas demasiado altas ou baixas, solventes, agentes químicos, riscos).

Fig. 1

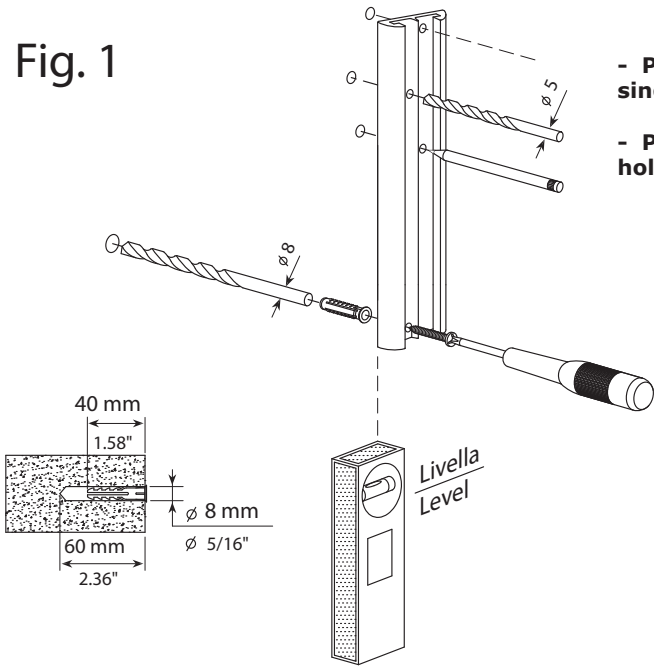

ATTENZIONE:

- Posizionare la base con il foro singolo in basso e i 3 fori in alto.
- Place the base with the single hole below and the 3 holes above.

Fig. 2

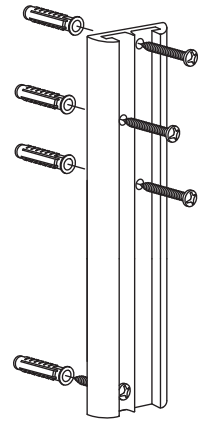

Fig. 3 (LCD 8)

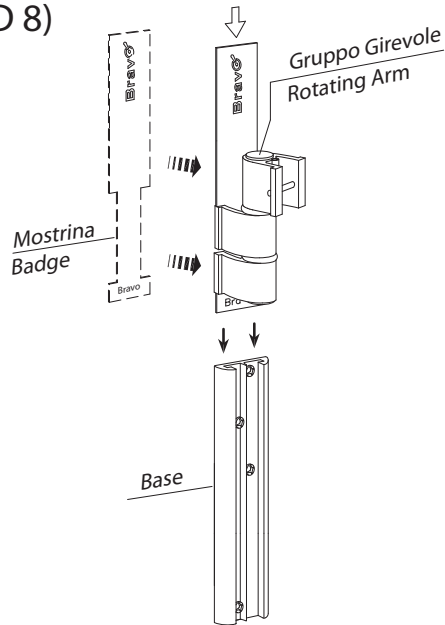

Fig. 3 (LCD 9)

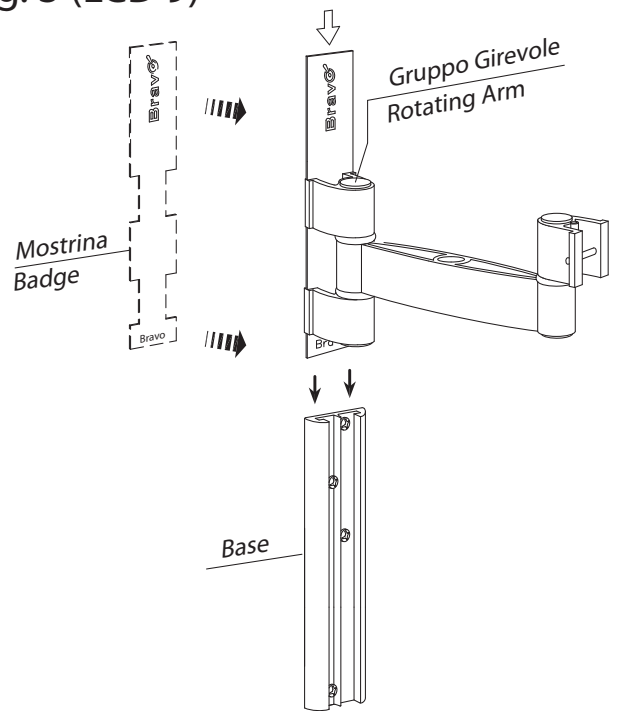

Fig. 4

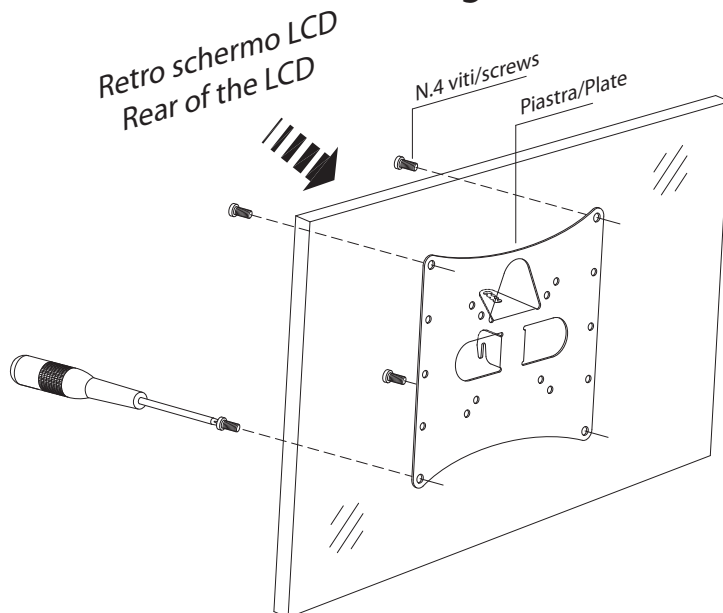

Fig.5 (LCD 8)

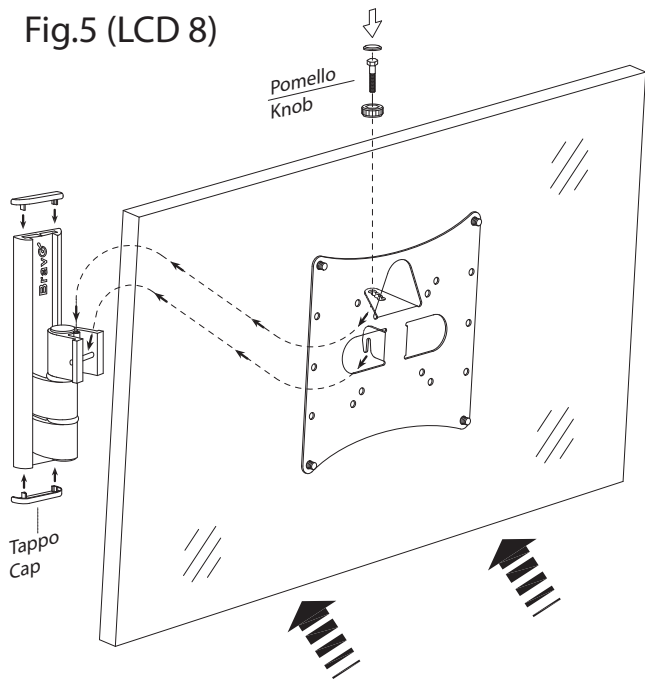

Fig.5 (LCD 9)

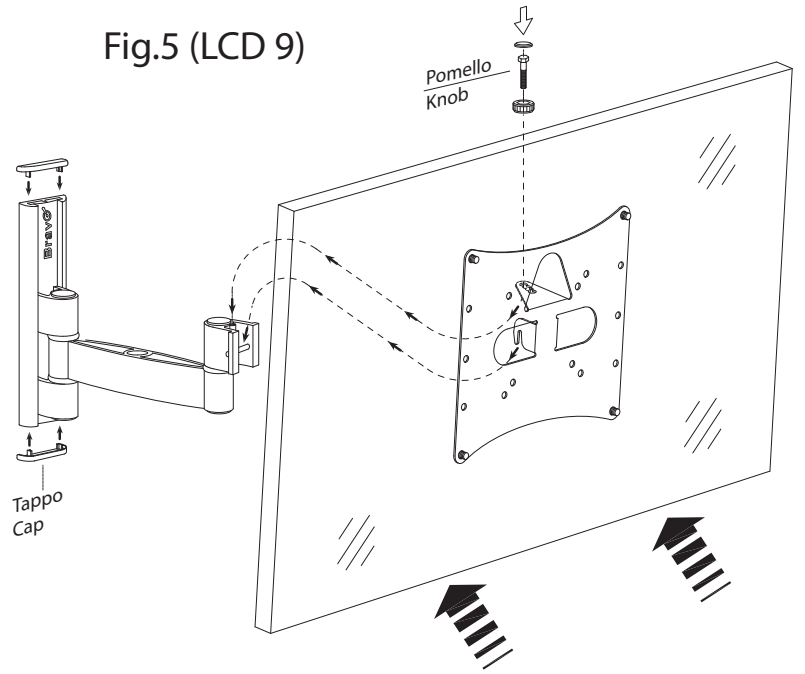

Fig.6 (LCD 8)

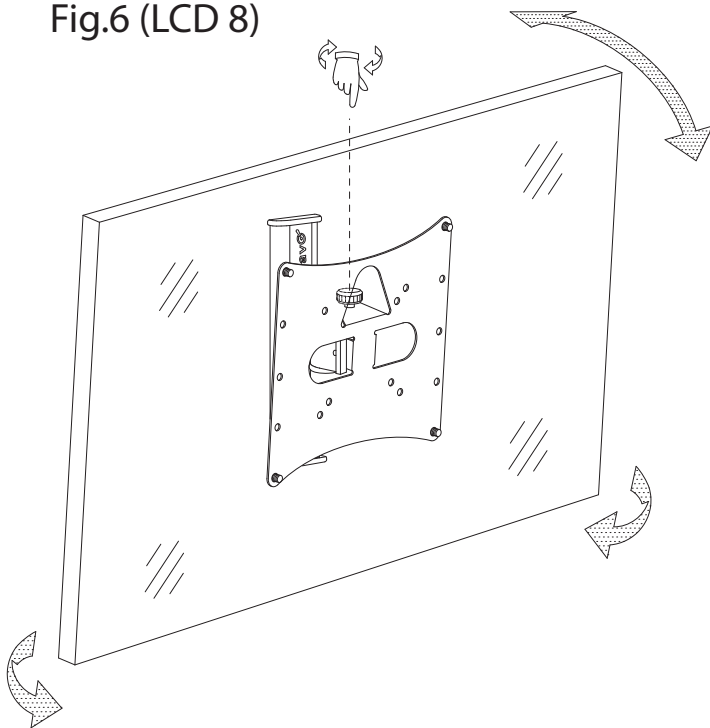

Fig.6 (LCD 9)

