

### ATTENZIONE !

- L'installazione dell'apparecchio deve essere effettuata solamente da personale specializzato nel rispetto delle norme impiantistiche vigenti
- Prima di effettuare i collegamenti o eventuali successivi interventi assicurarsi di essere in totale assenza di tensione di rete
- Coprire o isolare ogni componente sotto tensione
- Assicurarsi che non venga data nuovamente tensione fino al termine dell'installazione



### ATENÇÃO!

- O aparelho deve ser utilizado apenas por pessoal especializado em conformidade com as normas em vigor
- Antes de efectuar as ligações ou quaisquer intervenções subsequentes tenha a certeza da ausência de tensão de linha
- Cobrir ou isolar cada componente sob tensão
- Certifique-se de que não existe tensão até que a instalação termine

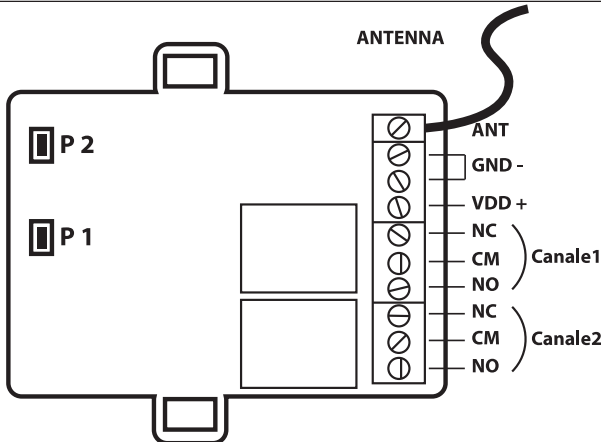

VDD+/GND- = Alimentazione +/-

VDD+/GND- = Alimentação +/-

NO = Normalmente Aperto

CM = Comune

NC = Normalmente Chiuso

NO = Normalmente Aberto

CM = Comum

NC = Normalmente Fechado

### INSTALLAZIONE:

Posizionare la ricevente in un luogo adeguatamente protetto dagli agenti atmosferici.

- 1) Collegare i fili provenienti dall'alimentazione ai morsetti VDD+ e GND-
- 2) Collegare i fili provenienti dal dispositivo ai morsetti NO e CM del canale prescelto

### INSTALAÇÃO:

Posicione o receptor em um local que esteja adequadamente protegido dos agentes atmosféricos.

- 1) Conecte os fios provenientes da fonte de alimentação aos terminais VDD + e GND -
- 2) Conecte os fios provenientes do dispositivo aos terminais NO e CM do canal escolhido

### PROGRAMMAZIONE:

Per memorizzare il codice del radiocomando sulla ricevente procedere come indicato di seguito:

- 1) Premere il tasto **P1**:
  - 1 volta per programmare il **canale 1** in modalità **MONOSTABILE**
  - 2 volte per programmare il **canale 2** in modalità **MONOSTABILE**
  - 3 volte per programmare il **canale 1** in modalità **BISTABILE**
  - 4 volte per programmare il **canale 2** in modalità **BISTABILE**
- 2) Premere e tenere premuto il tasto del radiocomando che si vuole memorizzare fino a che il led della ricevente lampeggi.

### CANCELLAZIONE:

Per eliminare i codici memorizzati sulla ricevente procedere come indicato di seguito:

- 1) **Cancellazione di un codice singolo:**
  - Premere il tasto **P2** per circa 3 sec. quindi rilasciare il tasto, il led si accenderà
  - Premere il tasto del radiocomando che si vuole cancellare
- 2) **Cancellazione di tutti i codici:**
  - Premere e tenere premuto il tasto **P2** per circa 8 sec. fino all'accensione del led.

**Compatibile con i radiocomandi Bravo Door o Passepartout e qualora si abbia bisogno di associare più' di 2 radiocomandi**

Conforme alle disposizioni stabilite dalle direttive 2014/53/UE e RoHS per copia della dichiarazione di conformità rivolgersi alla Europe net.

Il prodotto non deve essere gettato nei rifiuti domestici, deve essere smaltito presso uno dei punti di raccolta indicati dalle autorità locali.



### PROGRAMAÇÃO:

Para armazenar as configurações de controle remoto do receptor proceda da seguinte forma:

- 1) Pressione o botão **P1**:
  - 1 vez para programar o **canal 1** no modo **MONOESTÁVEL**
  - 2 vez para programar o **canal 2** no modo **MONOESTÁVEL**
  - 3 vez para programar o **canal 1** no modo **BIESTÁVEL**
  - 4 vez para programar o **canal 2** no modo **BIESTÁVEL**
- 2) Pressione e mantenha pressionado o botão do controle remoto para ser armazenado até que o LED do receptor pisque.

### CANCELAMENTO:

Para excluir os códigos armazenados no receptor faça o seguinte:

- 1) **A exclusão de um único código:**
  - Pressione **P2** por cerca de 3 segundos em seguida, solte o botão, o LED acenderá
  - Pressione o botão de controle remoto que você deseja excluir
- 2) **Exclusão de todos os códigos:**
  - Pressione e segure o botão **P2** para cerca de 8 segundos até que o LED acenda.

**Se você precisar de controles remotos adicionais, você pode comprar controles remotos Bravo Door ou Passepartout**

Este producto está em conformidade com as directivas 2014/53/UE e RoHS, para cópia da declaração de conformidade, contate por favor a Europe net

O produto não deve ser eliminado em resíduos domésticos, deve ser descartado em um dos pontos de recolha indicados pelas autoridades locais.

