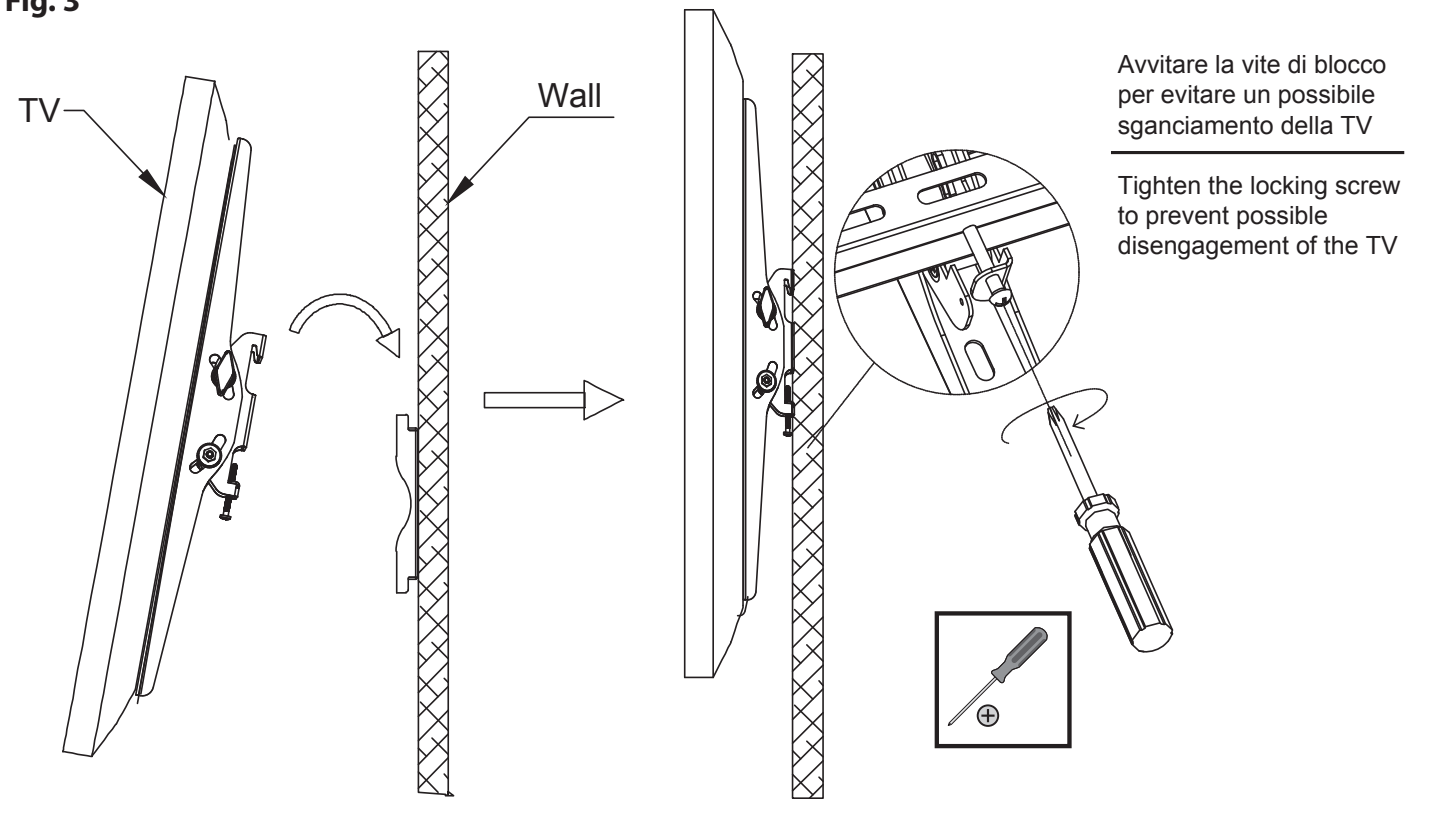

Fig. 3

Avvitare la vite di blocco per evitare un possibile sganciamento della TV

Tighten the locking screw to prevent possible disengagement of the TV

ISTRUZIONI DI MONTAGGIO QUADRO 4 v2

Dopo aver scelto la zona d'installazione del supporto TV LCD/Plasma assicurarsi che il peso della TV non ecceda quello indicato e che la parete sia di calcestruzzo o mattoni pieni. Per le pareti di altri materiali consultare un installatore di vostra fiducia.

Nel caso di pareti in calcestruzzo o mattoni pieni si può procedere come segue:

Individuare dove collocare la TV e quindi dove fissare la base. Individuata l'area segnare con una matita i fori utilizzando la livella per installare il prodotto in posizione perfettamente orizzontale. Si consiglia di iniziare effettuando un foro di 8mm ed, in seguito, allargarlo ad 10 mm con profondità 60 mm (fig.1). Inserire i tasselli e fissare la base con viti e rondelle utilizzando un giravite.

Individuare sul retro della TV i fori predisposti dal costruttore per il fissaggio. Prendere i montanti per la propria TV, per lavorare più agevolmente svitare leggermente le viti di blocco, quindi collocarli sopra i fori, avvitarle e stringere con le rondelle e le viti fornite, se necessario utilizzare i distanziali (fig.2a/2b). Dopodiché, su entrambi i montanti, riavvitare per circa 4 mm la vite di blocco e regolare la frizione di rotazione stringendo la manopola di blocco (fig.3).

Se tutto è stato eseguito correttamente si può ora collocare il tv con le relative staffe già fissate. Prendere la TV e agganciare i becchi dei due montanti sulla base (fig.3).

Per evitare un possibile sganciamento della TV, inclinarla verso l'alto e avvitare la vite di blocco fino a battuta, senza stringere eccessivamente, dopodiché inclinare la TV con l'angolazione desiderata utilizzando le manopole di blocco (fig.4).

AVVERTENZE !

Questo prodotto contiene piccole parti, durante il montaggio assicurarsi di tenere i componenti fuori dalla portata dei bambini. Rispettare sempre il carico massimo indicato per il prodotto. Non idoneo ad ambienti esterni.

Per la pulizia utilizzare un panno asciutto morbido. Il fabbricante non si assume alcuna responsabilità per anomalie dovute ad un impiego diverso da quello indicato nelle istruzioni.

Lo scontrino fiscale o la fattura di acquisto sono gli unici documenti che danno diritto alla garanzia e devono essere presentati al momento della richiesta di intervento. La Europe net s.r.l. garantisce che, in caso di difetti causati da errori di produzione o difetti del materiale, il prodotto verrà riparato o, se necessario, sostituito gratuitamente. Dalla garanzia è esplicitamente esclusa la normale usura.

La garanzia decade in caso di:

- Montaggio, utilizzo non appropriato o peso superiore a quello indicato
- Rottura delle viti di fissaggio della base dovuta ad un'eccessiva torsione con avvitatore elettrico
- In caso siano state apportate modifiche al prodotto.
- Il difetto sia imputabile a cause esterne (agenti atmosferici, temperature troppo basse o troppo alte, solventi, agenti chimici, graffiature)

QUADRO 4 v2 MOUNTING INSTRUCTIONS

After choosing the installation area of the LCD/Plasma TV stand, make sure that the weight of the TV does not exceed maximum load and that the wall is made of concrete or solid brick. For walls made of other materials, consult an installer of your trust.

In case of concrete or solid brick walls, proceed as follows:

Identify where to place the TV and then where to fix the base. Having identified the area, mark the holes with a pencil using the spirit level to install the product in a perfectly horizontal position.

Start by drilling an 8 mm hole and then enlarge it to 10 mm with a depth of 60 mm (fig.1). Insert dowels and secure the base with screws and washers using a screwdriver.

Locate the holes provided by the manufacturer for fixing on the back of the TV. Take the uprights for your TV, to work more easily unscrew the locking screws slightly, then place them over the holes, screw and tighten with the washers and screws provided, if necessary use spacers (fig.2a/2b).

Then, on both uprights, retighten the locking screw by approximately 4 mm and adjust the rotation friction by tightening the locking knob (fig.3).

If everything has been done correctly, you can now place the TV set with its brackets already attached. Take the TV and hook the beaks of the two uprights onto the base (fig.3).

To prevent the TV from coming loose, tilt it upwards and screw the locking screw in as far as it will go, without over-tightening, then tilt the TV to the desired angle using the locking knobs (fig.4).

WARNING !

This product contains small parts, be sure to keep the components out of the reach of children during assembly. Always observe indicated maximum load. Not suitable for outdoor use.

Use a soft dry cloth for cleaning. The manufacturer does not accept any liability for faults caused by use other than that indicated in the instructions.

Tax receipt or purchase invoice are the only documents giving entitlement to the guarantee and must be presented at the time of application.

Europe net s.r.l. guarantees that, in case of defects caused by production errors or material defects, the product will be repaired or, if necessary, replaced free of charge.

Normal wear and tear is explicitly excluded from the warranty.

The warranty is void in case of:

- Assembly, improper use or weight exceeding the indicated weight
- Breakage of the base fixing screws due to excessive torsion with electric screwdriver
- Modification of the product
- Defects due by external causes (atmospheric agents, too low or too high temperatures, solvents, chemical agents, scratches).

INSTRUCTIONS DE MONTAGE QUADRO 4 v2

Après avoir choisi la zone d'installation du support pour téléviseur LCD/Plasma, assurez-vous que le poids du téléviseur ne dépasse pas la charge maximale indiquée dans le indiqué dans les instructions et que le mur est en béton ou en brique solide. Pour les murs en d'autres matériaux, consultez un installateur de confiance.

Dans le cas de murs en béton ou en briques pleines, procédez comme suit :

Repérez l'endroit où vous allez placer le téléviseur, puis l'endroit où vous allez fixer la base. Après avoir identifié la zone, marquez les trous avec un crayon en utilisant le niveau à bulle pour installer le produit dans une position parfaitement horizontale.

Commencez par percer un trou de 8 mm, puis élargissez-le à 10 mm avec une profondeur de 60 mm (fig.1). Insérer les chevilles et fixer la base avec des vis et des rondelles à l'aide d'un tournevis.

Repérez les trous prévus par le fabricant pour la fixation au dos du téléviseur. Prenez les montants de votre téléviseur, pour travailler plus facilement, dévissez légèrement les vis de blocage, puis placez-les sur les trous, vissez et serrez avec les rondelles et les vis fournies, si nécessaire utilisez des entretoises (fig.2a/2b). Ensuite, sur les deux montants, resserrez la vis de blocage d'environ 4 mm et réglez la friction de rotation en serrant le bouton de blocage (fig.3).

Si tout a été fait correctement, vous pouvez maintenant placer le téléviseur avec ses supports déjà fixés. Prenez le téléviseur et accrochez les becs des deux montants à la base (fig.3).

Pour éviter que le téléviseur ne se détache, inclinez-le vers le haut et vissez la vis de blocage jusqu'à la butée, sans trop serrer, puis inclinez le téléviseur dans l'angle souhaité à l'aide des boutons de blocage (fig.4).

ATTENTION !

Ce produit contient de petites pièces, veillez à garder les composants pendant l'assemblage hors de portée des enfants. Respectez toujours la charge maximale indiquée. Ne convient pas à une utilisation en extérieur.

Utilisez un chiffon doux et sec pour le nettoyage. Le fabricant n'accepte aucune responsabilité pour les défauts causés par une utilisation autre que celle indiquée dans les instructions.

Le reçu fiscal ou la facture d'achat sont les seuls documents donnant droit à la garantie et doivent être présentés au moment de la demande.

Europe net s.r.l. garantit qu'en cas de défauts causés par des erreurs de production ou des défauts matériels, le produit sera réparé ou, si nécessaire, remplacé gratuitement.

L'usure normale est explicitement exclue de la garantie.

La garantie est nulle en cas de :

- Assemblage, utilisation inappropriée ou poids supérieur au poids indiqué
- Rupture des vis de fixation de la base en raison d'une torsion excessive avec un tournevis électrique
- Modification du produit
- Défauts dus à des causes extérieures (agents atmosphériques, températures trop basses ou trop élevées, solvants, agents chimiques, rayures)

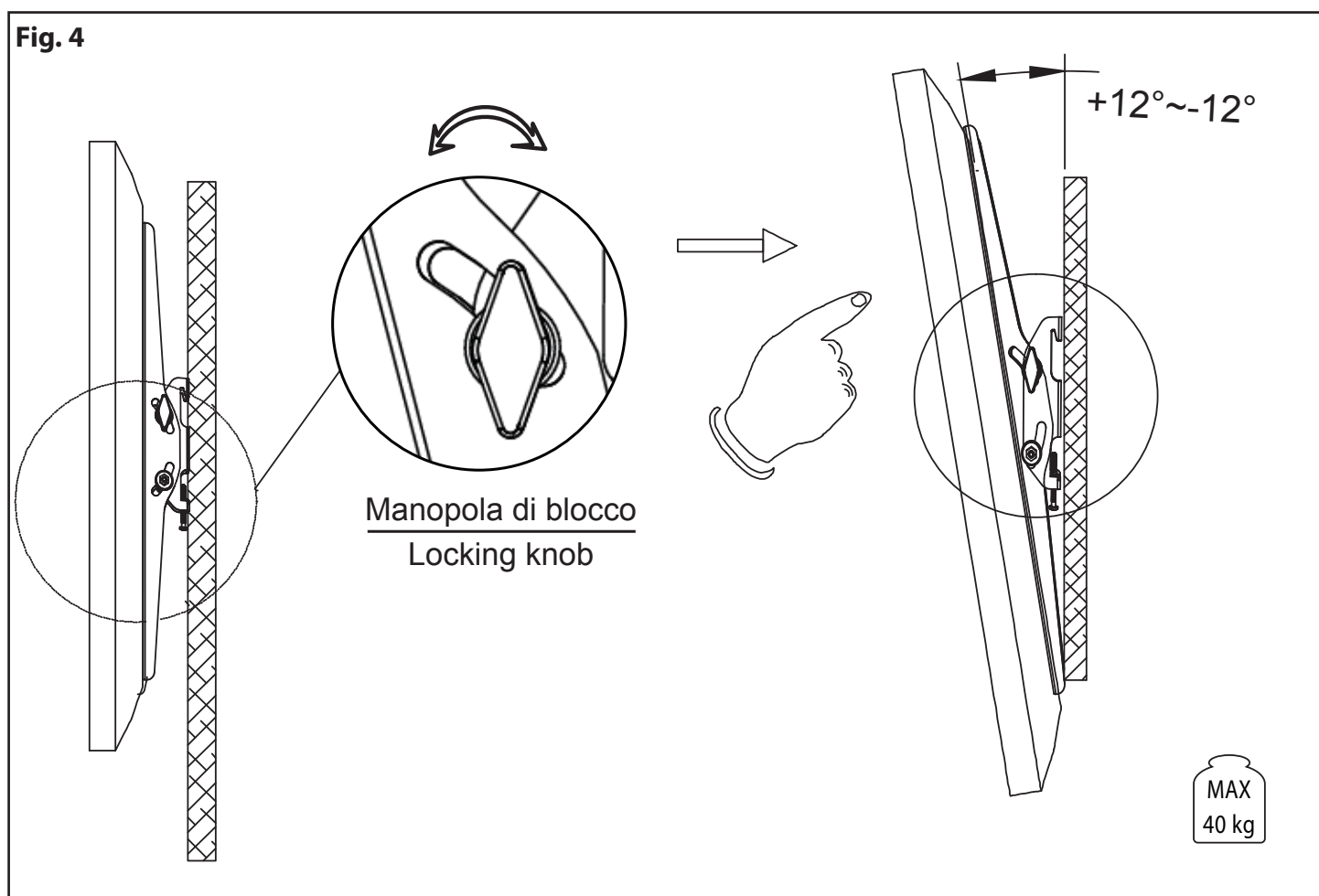
Fig. 4

Manopola di blocco
Locking knob

+12° ~ -12°

MAX
40 kg

QUADRO 4 V2 - ΟΔΗΓΙΕΣ ΣΥΝΑΡΜΟΛΟΓΗΣΗΣ

Αφού επιλέξετε τον χώρο τοποθέτησης της βάσης τηλεόρασης, βεβαιωθείτε ότι το βάρος της τηλεόρασης δεν υπερβαίνει το αναγραφόμενο βάρος και ότι ο τοίχος είναι κατασκευασμένος από σκυρόδεμα ή συμπαγές τούβλο. Για τοίχους από άλλα υλικά, συμβουλευτείτε έναν εγκαταστάτη που εμπιστεύεστε.

Στην περίπτωση τοίχων από σκυρόδεμα ή συμπαγή τούβλα, προχωρήστε ως εξής:

Εντοπίστε πού θα τοποθετήσετε την τηλεόραση και, στη συνέχεια, πού θα στερεώσετε τη βάση. Αφού εντοπίσετε την περιοχή, σημαδέψτε τις οπές με ένα μολύβι χρησιμοποιώντας το αλφάδι για να εγκαταστήσετε το προϊόν σε απόλυτα οριζόντια θέση.

Ξεκινήστε με τη διάνοιξη μιας οπής 8 mm και στη συνέχεια διευρύνετε την στα 10 mm με βάθος 60 mm (εικ. 1). Τοποθετήστε πείρους και στερεώστε τη βάση με βίδες και ροδέλες χρησιμοποιώντας ένα κατασβίδι.

Εντοπίστε τις οπές που παρέχονται από τον κατασκευαστή για τη στερέωση στο πίσω μέρος της τηλεόρασης. Πάρτε τους ορθοστάτες για την τηλεόρασή σας, για να εργαστείτε πιο εύκολα ξεβιδώστε ελαφρώς τις βίδες ασφάλισης, στη συνέχεια τοποθετήστε τους πάνω στις οπές, βιδώστε και σφίξτε με τις ροδέλες και τις βίδες που παρέχονται, εάν είναι απαραίτητο χρησιμοποιώντας αποστάτες (εικ.2α/2β).

Στη συνέχεια, και στους δύο ορθοστάτες, σφίξτε ξανά τη βίδα ασφάλισης κατά περίπου 4 mm και ρυθμίστε την τριβή περιστροφής σφίγγοντας το κουμπί ασφάλισης (εικ.3).

Εάν όλα έχουν γίνει σωστά, μπορείτε τώρα να τοποθετήσετε την τηλεόραση με τα στηρίγματά της ήδη στερεωμένα. Πάρτε την τηλεόραση και αγκιστρώστε τα ράμφη των δύο ορθοστατών στη βάση (εικ.3).

Για να μην ξεκολλήσει η τηλεόραση, γείρετέ την προς τα πάνω και βιδώστε τη βίδα ασφάλισης μέχρι τέρμα, χωρίς να τη σφίξετε υπερβολικά, και στη συνέχεια γείρετε την τηλεόραση στην επιθυμητή γωνία χρησιμοποιώντας τα κουμπιά ασφάλισης (εικ.4).

ΠΡΟΕΙΔΟΠΟΙΗΣΕΙΣ!

Αυτό το προϊόν περιέχει μικρά εξαρτήματα, βεβαιωθείτε ότι κατά τη συναρμολόγηση τα εξαρτήματα είναι μακριά από παιδιά. Τηρείτε πάντα το αναγραφόμενο μέγιστο φορτίο. Δεν είναι κατάλληλο για χρήση σε εξωτερικούς χώρους.

Χρησιμοποιήστε ένα μαλακό στεγνό πανί για τον καθαρισμό. Ο κατασκευαστής δεν αναλαμβάνει καμία ευθύνη για βλάβες που προκαλούνται από χρήση διαφορετική από αυτή που αναφέρεται στις οδηγίες.

Η φορολογική απόδειξη ή το τιμολόγιο αγοράς είναι τα μόνα έγγραφα που παρέχουν δικαίωμα στην εγγύηση και πρέπει να προσκομίζονται κατά την υποβολή της αίτησης.

Europe net s.r.l. εγγυάται ότι, σε περίπτωση ελαττωμάτων που οφείλονται σε σφάλματα παραγωγής ή σε ελαττώματα υλικού, το προϊόν θα επισκευαστεί ή, αν χρειαστεί, θα αντικατασταθεί δωρεάν.

Η φυσιολογική φθορά εξαιρείται ρητά από την εγγύηση. Η εγγύηση είναι άκυρη σε περίπτωση:

- Συναρμολόγηση, ακατάλληλη χρήση ή βάρος που υπερβαίνει το αναγραφόμενο βάρος
- Σπάσιμο των βιδών στερέωσης της βάσης λόγω υπερβολικής στρέψης με ηλεκτρικό κατασβίδι
- Τροποποίηση του προϊόντος
- Ελαττώματα που οφείλονται σε εξωτερικές αιτίες (ατμοσφαιρικοί παράγοντες, πολύ χαμηλές ή πολύ υψηλές θερμοκρασίες, διαλύτες, χημικοί παράγοντες, γρατζουνιές).

INSTRUCCIONES PARA EL MONTAJE QUADRO 4 v2

Después de elegir el área de instalación del soporte del televisor de LCD/Plasma, asegúrese de que el peso del televisor no exceda la carga máxima y que la pared sea de hormigón o de ladrillo macizo. Para paredes de otros materiales, consulte con un instalador de su confianza.

En el caso de paredes de hormigón o ladrillo macizo, proceda como se indica a continuación:

Localice dónde colocar el televisor y, a continuación, dónde fijar la base. Una vez identificada la zona, marque los orificios con un lápiz utilizando el nivel de burbuja para instalar el producto en posición perfectamente horizontal.

Empiece taladrando un agujero de 8 mm y luego amplíelo a 10 mm con una profundidad de 60 mm (fig.1). Introduzca los tacos y fije la base con tornillos y arandelas utilizando un destornillador.

Localice los orificios previstos por el fabricante para la fijación en la parte posterior del televisor. Coja los montantes para su televisor, para trabajar más fácilmente desenrosque ligeramente los tornillos de bloqueo, luego colóquelos sobre los agujeros, atornille y apriete con las arandelas y tornillos previstos, si es necesario utilice distanciadores (fig.2a/2b).

A continuación, en ambos montantes, vuelva a apretar el tornillo de bloqueo unos 4 mm y ajuste la fricción de rotación apretando el pomo de bloqueo (fig.3).

Si todo se ha hecho correctamente, ya puede colocar el televisor con sus soportes ya fijados. Coja el televisor y enganche los picos de los dos montantes en la base (fig.3).

Para evitar que el televisor se suelte, inclínelo hacia arriba y enrosque el tornillo de bloqueo hasta el tope, sin apretarlo demasiado, después incline el televisor hasta el ángulo deseado utilizando los pomos de bloqueo (fig.4).

¡ADVERTENCIA!

Este producto contiene piezas pequeñas, asegúrese de mantener los componentes fuera del alcance de los niños durante el montaje. Observe siempre la carga máxima indicada. No es apto para su uso en exteriores.

Utilice un paño suave y seco para la limpieza. El fabricante no se hace responsable de los fallos causados por un uso distinto al indicado en las instrucciones.

El recibo de impuestos o la factura de compra son los únicos documentos que dan derecho a la garantía y deben presentarse en el momento de la solicitud.

Europe net s.r.l. garantiza que, en caso de defectos causados por errores de producción o defectos materiales, el producto será reparado o, si es necesario, sustituido gratuitamente. El desgaste normal está explícitamente excluido de la garantía.

La garantía se anula en caso de:

- Montaje, uso inadecuado o peso superior al indicado
- Rotura de los tornillos de fijación de la base debido a la excesiva torsión con un destornillador eléctrico
- Modificación del producto
- Defectos debidos a causas externas (agentes atmosféricos, temperaturas demasiado bajas o altas, disolventes, agentes químicos, arañazos).

INSTRUÇÕES DE MONTAGEM QUADRO 4 v2

Depois de escolher a área de instalação do suporte LCD/Plasma TV, certifique-se de que o peso da TV não excede a carga máxima e que a parede é feita de betão ou tijolo maciço. Para paredes feitas de outros materiais, consulte um instalador da sua confiança.

No caso de paredes de betão ou de tijolo maciço, proceder da seguinte forma:

Localizar o local onde colocar o televisor e depois onde fixar a base. Após ter identificado a zona, marcar os furos com um lápis utilizando o nível de bolha de ar para instalar o produto numa posição perfeitamente horizontal.

Comece por fazer um furo de 8 mm e depois aumente-o para 10 mm com uma profundidade de 60 mm (fig.1). Insira as cavilhas e fixe a base com parafusos e anilhas utilizando uma chave de fendas.

Localize os orifícios previstos pelo fabricante para a fixação na parte de trás do televisor. Pegue nos suportes para o seu televisor, para trabalhar mais facilmente, desaperte ligeiramente os parafusos de bloqueio, coloque-os sobre os orifícios, aparafuse e aperte com as anilhas e os parafusos fornecidos, se necessário utilize espaçadores (fig.2a/2b).

Em seguida, nos dois montantes, voltar a apertar o parafuso de bloqueio em cerca de 4 mm e regular a fricção de rotação apertando o botão de bloqueio (fig.3).

Se tudo tiver sido feito corretamente, pode agora colocar o televisor com os suportes já fixados. Pegue no televisor e enganche os bicos dos dois montantes na base (fig.3).

Para evitar que o televisor se solte, incline-o para cima e aparafuse o parafuso de bloqueio até ao limite, sem apertar demasiado, depois incline o televisor para o ângulo desejado utilizando os botões de bloqueio (fig.4).

ADVERTÊNCIA !

Este produto contém pequenas peças, certifique-se de manter os componentes fora do alcance das crianças durante a montagem. Observar sempre a carga máxima indicada. Não adequado para utilização no exterior.

Utilizar um pano macio e seco para a limpeza. O fabricante não aceita qualquer responsabilidade por avarias causadas por uma utilização diferente da indicada nas instruções.

Recibo do imposto ou factura de compra são os únicos documentos que dão direito à garantia e devem ser apresentados no momento da candidatura.

Europe net s.r.l. garante que, em caso de defeitos causados por erros de produção ou defeitos materiais, o produto será reparado ou, se necessário, substituído gratuitamente. O desgaste normal é explicitamente excluído da garantia.

A garantia é nula em caso de:

- Montagem, utilização inadequada ou peso superior ao peso indicado
- Quebra dos parafusos de fixação da base devido à torção excessiva com chave de fendas eléctrica
- Modificação do produto
- Defeitos devidos por causas externas (agentes atmosféricos, temperaturas demasiado baixas ou demasiado altas, solventes, agentes químicos, riscos).

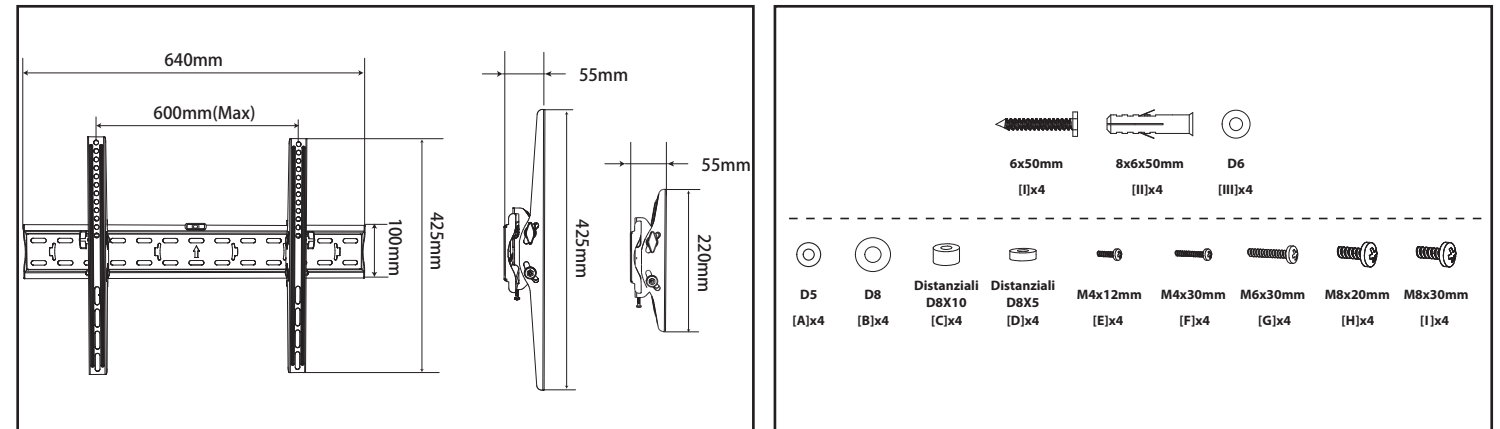

Fig. 1

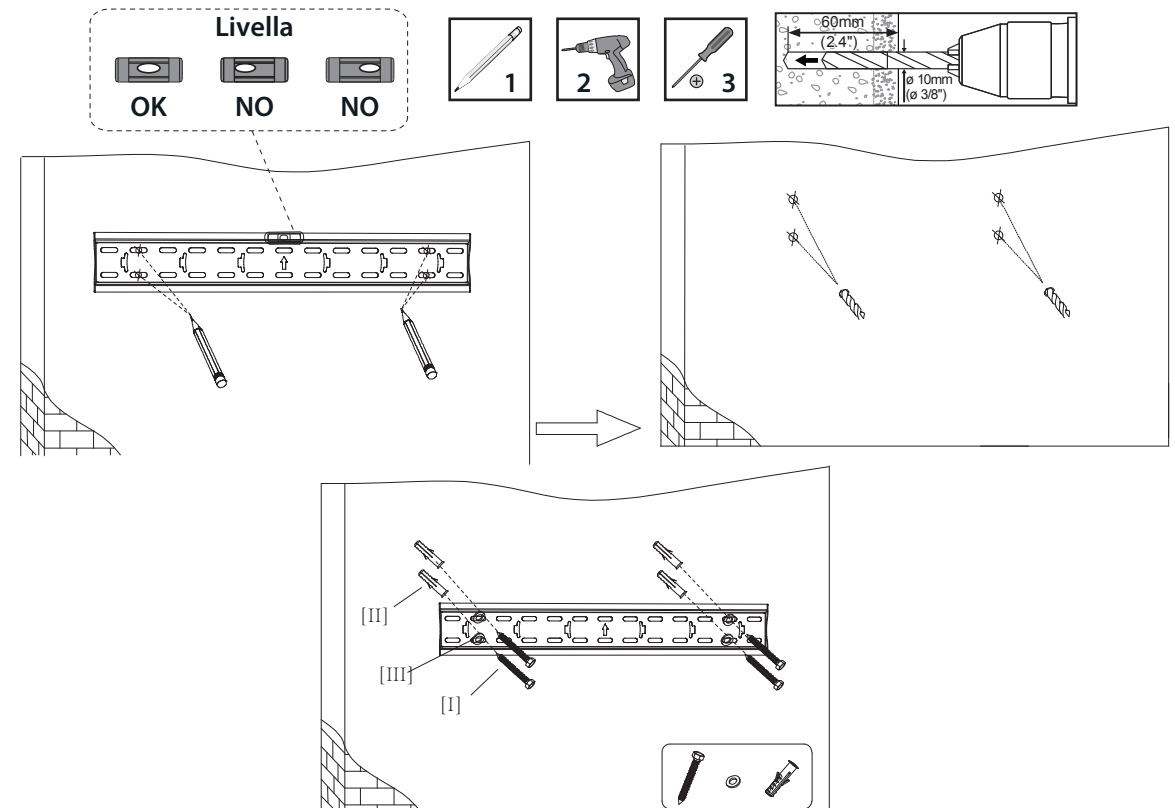
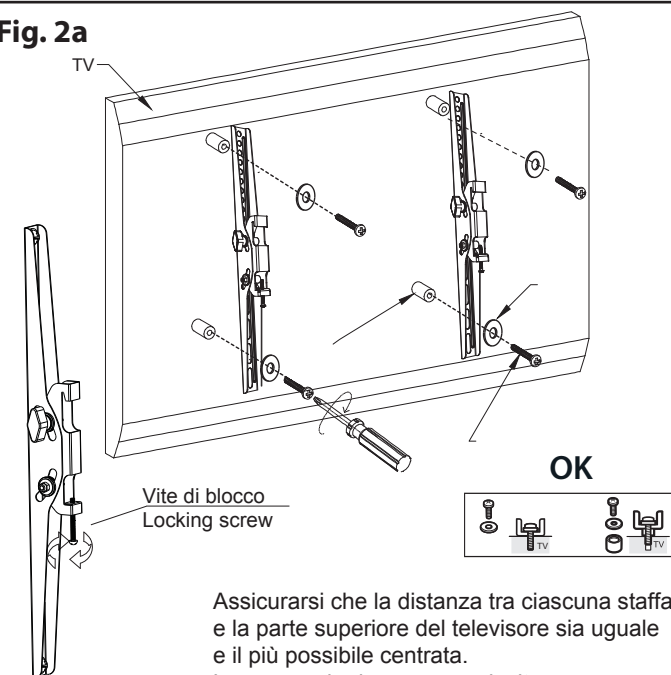

Fig. 2a



Assicurarsi che la distanza tra ciascuna staffa e la parte superiore del televisore sia uguale e il più possibile centrata.

La manopola deve essere rivolta verso l'esterno del televisore.

In caso sia necessario utilizzare i distanziali.

Fig. 2b

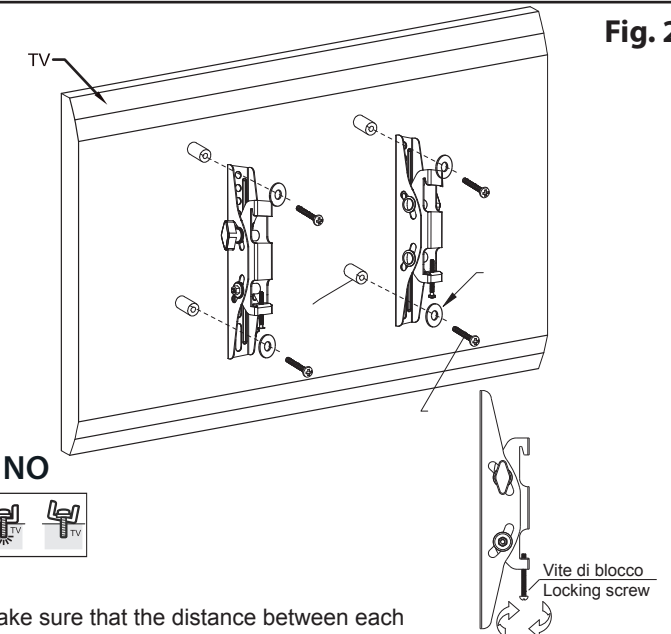

Make sure that the distance between each bracket and the top of the TV is equal and as centered as possible.

The knob should face the outside of the TV.

In case it is necessary, use the spacers